

**MODULO BIT**

**PER IL DISEGNO INTELLIGENTE**

Il programma, della Intergraph, è un'evoluzione dei tradizionali software 2D che punta soprattutto su funzioni che rendono molto agevole la "costruzione" grafica.

**Roberto Malinverno 8**

**UNA STANZA IN CD-ROM**

Una stanza virtuale è arredata con una serie di oggetti -archivi, schedari, computer, schermo per proiezioni - che contengono tutte quelle informazioni di carattere tecnico ed organizzativo necessarie alla gestione manutentiva di un edificio.

**Cecilia Cecchini 12**

**REALIZZATO**

**OMAGGIO ALLA TORRE**

La riproposizione, in versione moderna ed aggiornata, della tipologia della torre, che nasconde sotto l'involucro di pietra una facciata tecnologica.

**Giuliano Simonelli 26**

**PREFABBRICATO COMPOSTO**

La rivisitazione della costruzione prefabbricata intesa come sistema di elementi da coordinare e da comporre secondo le esigenze funzionali ed architettoniche: un esempio in questo stabilimento di arti grafiche a Lecco.

**Paolo Righetti 32**

**DISEGNARE LA FACCIATA**

Il ruolo dei particolari architettonici nella progettazione delle facciate che hanno trovato una facile e veloce esecuzione grazie all'uso delle casseforme in polistirolo.

**Margherita Toffolon 36**

**NECESSARIAMENTE UN PARCHEGGIO**

Recupero a parcheggio di una volumetria preesistente all'interno di un edificio storico nel centro di Milano. Utilizzo di un sistema automatizzato con elevatori fissi alle estremità e pianali traslati ai vari livelli.

**Margherita Toffolon 38**

**ATTUALITÀ**

**CON IL CERTIFICATO**

Componente elementare e di facile reperibilità nel panorama produttivo nazionale, il blocco viene spesso considerato elemento base per eseguire dell'edilizia di qualità e di elevate prestazioni.

**Paolo Asti 40**

**ARCHITETTI, IN 1:1**

Dopo anni di insegnamento, nelle facoltà di architettura, che privilegiavano gli aspetti "sociologico-compositivi", oggi si forma un professionista consapevole.

**Paolo Asti 46**

**CON IL GYPSUM CLUB A PARIGI**

Esponenti del mondo professionale, produttivo e imprenditoriale, in visita a Parigi: un ampio "Tour" nei cantieri delle grandi opere con momenti di riflessione sulle tecnologie a secco. Ospiti della Lafargessy.

**Marco Scamporrino 48**

**PROGETTO**

**PROGETTO PIU' PROGRAMMA**

In periodo di notevole incertezza e di pressante sovrapposizione di variabili in continuo divenire, per i professionisti sembra quanto mai opportuno proporre non solo progetti architettonici o tecnici, ma "modelli di intervento".

**C. Frittoli, L. Marasso 50**

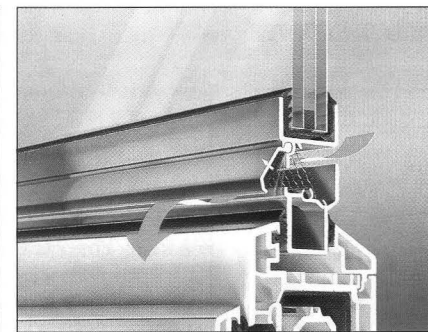

**PROGETTO CON L'ARIA**

L'utilizzo consapevole dell'aria come reale elemento "fisico" nel progetto edilizio può portare interessanti benefici alla qualità complessiva dell'edificio, del resto ben sfruttati anche nell'antichità.

**Giovanni Zannoni 54**

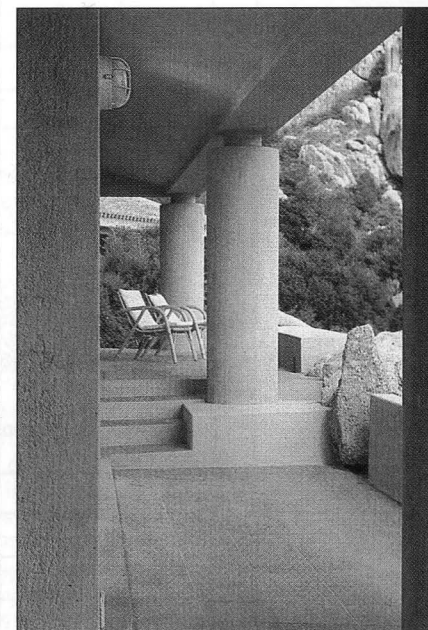

**PRODOTTO**

**VERSO UNA SPECIALIZZAZIONE**

Se da un lato vengono riproposte anche formulazioni, dall'altro si diffondono intonaci per usi speciali (premiscelati, aeranti, antincendio, etc.). Con logiche di utilizzo molto precise.

**Paolo Asti 60**

**NON SOLO FINESTRE**

L'utilizzo consapevole dell'aria come reale elemento "fisico" nel progetto edilizio può portare interessanti benefici alla qualità complessiva dell'edificio, del resto ben sfruttati anche nell'antichità.

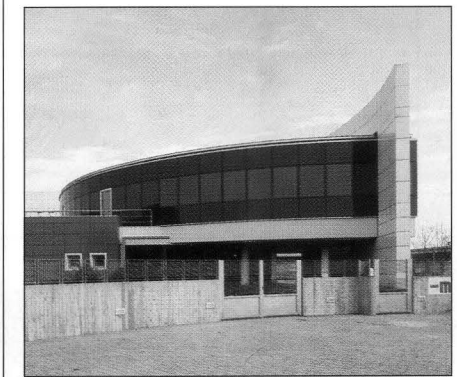

**Antonella Pirovano 66**

**SOMMARI DI MODULO**

**GLI INDICI '95**

Tutti gli articoli pubblicati nel corso del '95 suddivisi per numero d'uscita e successivamente per filoni facilitano la ricerca e la consultazione dei lettori.

**83**

**RUBRICHE**

*Bit Miscellanea* **16**

*Notizie* **18**

*Mostre e Convegni* **22**

*Recensioni* **24**

*Prodotto* **74**

*In copertina: L'interno del teatro vela di Sidney. Foto di Tony Fedeli.*

